

Ø 6 - 80 mm

Podavače tyčí



Přenosný ovládací panel s integrovanými magnetickými držáky pro flexibilní uchycení v pracovním prostředí operátora



Kontinuální vodící kanál ve tvaru "V" pro efektivní podávání kusů tyčí



Malá dispoziční plocha podavače, pouze horní část podavače je posuvná

SL 80 V

Systém zakládání: „Široký zásobník“

FMB SL 80 V je krátký podavač, který je koncipován pro vysokou flexibilitu při obrábění kruhových a dalších profilových tyčí v délkách do 1.100 popř. 1400 mm. Řada SL-Line se vyznačuje moderním designem a mnoha dalšími inovativními řešeními detailů. Pro různé zákaznické požadavky výroby, je podavač SL 80V vyráběn v několika variantách podávání a zakládání materiálu.

Systém zakládání „Široký zásobník“...

- Flexibilní, spolehlivý a nezávislý na průměru tyče
- Velkokapacitní, boční zásobník materiálu k uložení jednotlivých tyčí
- Plynule nastavitelný úhel sklonu zásobníku

Jednoduché a komfortní řízení ERGOlogic ...

- Moderní dotyková obrazovka s úhlopříčkou 8.4" umožňuje intuitivní koncepci ovládání vyžadujícím pouze krátký čas pro zaučení
- Integrovaná asistence pro návod k seřízení nezaškolené obsluhy

Efektivní vedení tyčí - „V-kanál“...

- Servo-electrické přestavení kanálu „V-“ profilem pro přizpůsobení zvolenému průměru a tvaru profilu
- Libovolně volitelný střed tyče pro vedení materiálu mimo střed a pro přesné nastavení úhlu natočení tyčí různých profilů

Krátké časy pro seřízení ...

- Dobrý přístup zajišťuje integrovaný systém délkového odsunutí a možnost dostatečného odklopení krytování zařízení
- Rychlý přístup a jednoduchá výměna posuvové tyče (VST) díky integrovanému rychlovýměnnému systému

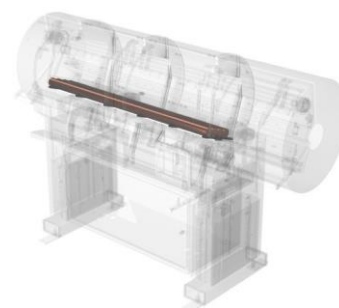

SL 80 V

System zakládání: „Široký zásobník“

Technická data

Možnosti zakládání

Feeding from left

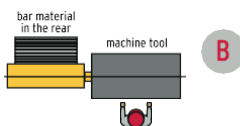
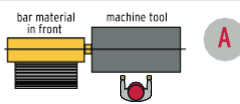

Feeding from right

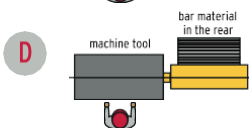
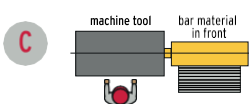

	Jedn.	SL 80 V	
Vřeteno -Ø (max.)	mm	80	
Délka tyče ¹⁾	mm	1100	1400
Tyč -Ø (min.-max.)	mm	6 - 80	
System zakládání	-	široký zásobník	
Šířka zásobníku	mm	560	
Kapacita zakládání	St.	93 při 6 mm/ 7 při 80 mm	
Čas zakládání (cca.) ²⁾	s	15	16
Rychlost posuvu	mm/s	0 - 1500	
Provozní napětí (50/60Hz)	V	3x 190 - 480 ³⁾	
Příkon	kW	2	
Stlačený vzduch	Mpa (bar)	není potřebný	
Hmotnost	kg	420	520
VST-průměry k dispozici	mm	5 ⁴⁾ , 8, 12, 20	

¹⁾ Délka tyče může odpovídat maximálně délce vřetene stroje

²⁾ Při volbě vysunutí zbytku další založenou tyčí

³⁾ Připraveno při dodávce dle zadání obráběcího stroje

⁴⁾ Případný proces soustružení možný jen při plném zdvihu tyče VST

