

Ø 6 - 80 mm

Podavače tyčí



Přenosný ovládací panel s integrovanými magnetickými držáky pro flexibilní uchycení v pracovním prostředí operátora



Kontinuální vodící kanál ve tvaru „V“ pro efektivní podávání kusů tyčí



Malá dispoziční plocha podavače, pouze horní část podavače je posuvná

## SL 80 V

### System zakládání: „Posuv jedné tyče“

FMB SL 80 V je krátký podavač, který je koncipován pro vysokou flexibilitu při obrábění kruhových a dalších profilových tyčí v délkách do 1.100 popř. 1400 mm. Řada SL-Line se vyznačuje moderním designem a mnoha dalšími inovativními řešeními detailů. Pro různé zákaznické požadavky výroby, je podavač SL 80V vyráběn v několika variantách podávání a zakládání materiálu.

### System zakládání „Posuv jedné tyče“ ...

- Optimální pro výrobu malých sérií nebo výrobu s častou změnou průměru tyče, ideální pro profilové tyče
- Krátký, boční zásobník materiál k uložení jednotlivých tyčí
- Kompaktní konstrukce s malými nároky na prostor

### Jednoduché a komfortní řízení ERGologic ...

- Moderní dotyková obrazovka s úhlopříčkou 8.4“ umožňuje intuitivní koncepci ovládání vyžadujícím pouze krátký čas pro zaučení
- Integrovaná asistence pro návod k seřízení nezaškolené obsluhy

### Efektivní vedení tyčí - „V-kanál“ ...

- Servo-electrické přestavení kanálu „V-“ profilem pro přizpůsobení zvolenému průměru a tvaru profilu
- Libovolně volitelný střed tyče pro vedení materiálu mimo střed a pro přesné nastavení úhlu natočení tyčí různých profilů

### Krátké časy pro seřízení ...

- Dobrý přístup zajišťuje integrovaný systém délkového odsunutí a možnost dostatečného odklopení krytování zařízení
- Rychlý přístup a jednoduchá výměna posuvové tyče (VST) díky integrovanému rychlovýměnnému systému

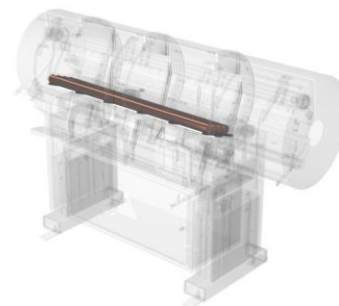

# SL 80 V

System zakládání: „Posuv jedné tyče“

## Technická data

### Možnosti zakládání

#### Feeding from left

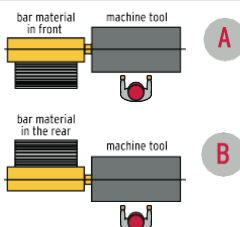

#### Feeding from right

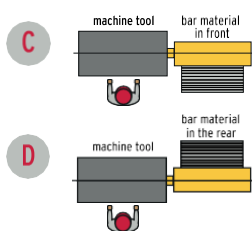

	Jedn.	SL 80 V	
Vřeteno -Ø (max.)	mm	80	
Délka tyče <sup>1)</sup>	mm	1100	1400
Tyč -Ø (min.-max.)	mm	6 - 80	
System zakládání	-	posuv jedné tyče	
Šířka zásobníku	mm	140	
Kapacita zakládání	St.	23 při 6 mm/ 1 při 80 mm	
Čas zakládání (cca.) <sup>2)</sup>	s	15	16
Rychlost posuvu	mm/s	0 - 1500	
Provozní napětí (50/60Hz)	V	3x 190 - 480 <sup>3)</sup>	
Příkon	kW	2	
Stlačený vzduch	Mpa (bar)	není potřebný	
Hmotnost	kg	420	520
VST-průměry k dispozici	mm	5 <sup>4)</sup> , 8, 12, 20	

<sup>1)</sup> Délka tyče může odpovídat maximálně délce vřetene stroje

<sup>2)</sup> Při volbě vysunutí zbytku další založenou tyčí

<sup>3)</sup> Připraveno při dodávce dle zadání obráběcího stroje

<sup>4)</sup> Případný proces soustružení možný jen při plném zdvihu tyče VST

